

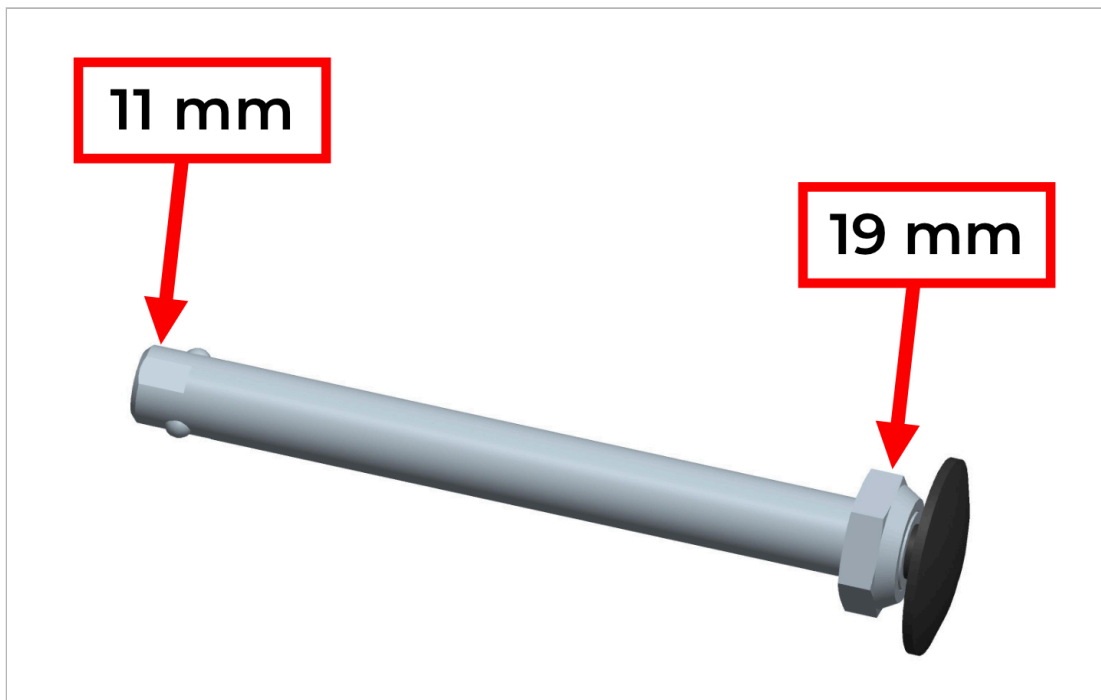

Justering av lengden på hurtigkoblingsakselen

Viktig å sørge for at den er riktig justert!



1. Hurtigkoblingsakselen har to flate flater på den indre enden.
2. Bruk 11 mm-nøkkelen til den indre akselenden for å hindre at akselen dreier seg.
3. Ved å bruke 19 mm-nøkkelen kan du justere den store mutteren på den ytre enden av akselen.
4. For å øke aksellengden: Skru ut mutteren – mot klokken.
5. For å redusere aksellengden: Skru med klokken.
6. Juster mutteren en $\frac{1}{2}$ omdreining av gangen, og kontroller deretter monteringen.
7. Bekreft at akselen låses ordentlig på plass (svart trykknapp løsnet), og at det ikke er sideveis slakk mellom hjulet og rammen.

Hvis du har noen spørsmål, kan du ringe vår kundeservice: +46-8-522 100 50